



MANUALE UTENTE PL18



Manuale utente ARIEGGIATORE

PL1800H and PL1800V

BREVETTO USA n. 6892821

N. di serie iniziale: 102115001

Pezzi di ricambio

SOSTITUZIONE DENTI

Suggerimento per la sostituzione dei denti di aerazione.

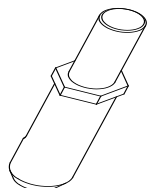

P/N 381057

SOSTITUZIONI BOCCOLE DENTI

Sostituzione delle boccole per i denti

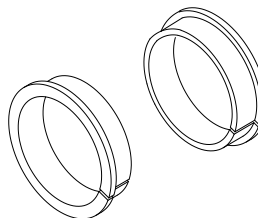

P/N 380213

ISTRUZIONI TRANSLATED

IMPORTANTE: LEGGERE CON ATTENZIONE PRIMA DELL'USO E CONSERVARE PER USI FUTURI



INDICE

SPECIFICHE _____	3
USO PREVISTO _____	4
ETICHETTE DELLE ISTRUZIONI _____	5
CHECKLIST IMBALLAGGIO E ASSEMBLAGGIO _____	6
FUNZIONAMENTO _____	7-8
MANUTENZIONE _____	9
RISOLUZIONE DEI PROBLEMI E GARANZIA _____	10
ELENCO E ILLUSTRAZIONE DEI PEZZI _____	10-11
DICHIARAZIONE DI CONFORMITÀ _____	12-14



MANUALE UTENTE PL25SPH

SPECIFICHE

	PL1800V	PL1800H
Motore: cc	205cc	118cc
Motore:	B&S 5.5hp Intek con riduttore motore	HONDA GX120 con riduttore motore
Motore: Capacità serbatoio carburante	3.0 qt. (2.84 L)	2.1 qt. (2 L)
Motore: Capacità coppa olio	0.66 qt. (0.62 L)	0.59 qt. (0.56 L)
Peso unità totale:	244# (111 Kg)	240# (109 Kg)
Lunghezza	57" (1.45m)	57" (1.45m)
Larghezza	24"(.61m)	24"(.61m)
Altezza	40" (1m)	40" (1m)
Pendenza operativa massima	15°	15°
Test rumore in conformità con 2000/14/CE	102.56	102.56
Rumore all'orecchio dell'operatore	82.56	82.56
Vibrazioni alla posizione dell'operatore	.6g (6.28m/s ²)	.6g (6.28m/s ²)

RUMORE



L_{WA} LIVELLO RUMORE 82 dB(a) alla posizione dell'operatore

102

I test rumore sono stati svolti in conformità con la direttiva 2000/14/CE il giorno 26/9/2014 nelle condizioni sotto elencate.

I livelli di potenza del rumore qui annotati rappresentano il valore più alto rilevato per ciascun modello elencato in questo manuale. Per individuare il livello di potenza del rumore del proprio modello, controllare il numero di serie dell'unità.

Condizioni generali:	soleggiate
Temperatura:	18,9°C
Velocità del vento:	12,8 km/h
Direzione del vento:	Sud
Umidità:	78%
Pressione barometrica:	101,59 kPa

DATI SULLE VIBRAZIONI

LIVELLO DI VIBRAZIONE .6g (6.28 m/s²)

I livelli di vibrazione del manubrio dell'operatore sono stati misurati in direzione verticale, laterale e longitudinale, usando un'attrezzatura per il test della vibrazione calibrata. I test sono stati svolti il giorno 26/9/2014 nelle condizioni sotto elencate.

Condizioni generali:	soleggiate
Temperatura:	66°F (18.9°C)
Velocità del vento:	8 mph (14.5 kph)
Direzione del vento:	Sud
Umidità:	78%
Pressione barometrica:	30Hg (101.6 kpa)



USO PREVISTO

ARIEGGIATORE

Questa macchina è stata messa a punto per arieggiare prati esistenti e aree coperte di erba di grandi dimensioni. La macchina non deve essere usata per nessun altro scopo diverso da quelli indicati in precedenza.

 **NON UTILIZZARE IN CASO DI VIBRAZIONI ECCESSIVE!** In caso di vibrazioni eccessive, arrestare il motore immediatamente e controllare per verificare eventuali danni o usura al rotore, il serraggio dei cuscinetti del rotore, il fissaggio del motore o la presenza di materiali estranei incastrati. Per eliminare i materiali estranei dalla macchina, consultare la sezione di Risoluzione dei problemi specifica della macchina. **Nota:** per le specifiche relative alla coppia di serraggio dei bulloni corretta, consultare l'elenco dei pezzi.

MANIPOLAZIONE E TRASPORTO

Per sollevare queste macchine, occorrono sempre due o più persone. Sollevare utilizzando le maniglie inferiori e il telaio su ciascun lato della macchina. Assicurarsi che la macchina sia ben fissata prima di trasportarla. Per i pesi, consultare le specifiche.



Per motivi di sicurezza, usare dei guanti durante le operazioni di sollevamento.



Non sollevare mai la macchina con il motore in funzione.



MANUALE UTENTE PL25SPH

ETICHETTE DI ISTRUZIONI

Su ogni arieggiatore BILLY GOAT ® sono state apposte le etichette sotto elencate. Se qualche etichetta è danneggiata o mancante, sostituirla prima di mettere in funzione l'attrezzatura. I numeri parte dall'Elenco illustrato dei pezzi sono forniti per consentire l'ordinazione delle etichette sostitutive. La posizione corretta di ogni etichetta può essere determinata controllando i numeri parte mostrati.



ETICHETTA ISTRUZIONI PL
P/N 100359



ETICHETTA PUNTO DI PIZZICAMENTO
P/N 100355



ETICHETTA TIRARE PER INNESTARE
P/N 100356



ETICHETTA AVVERTENZA PROTEZIONE
P/N 900327



ETICHETTA PERICOLO
P/N 400424



ETICHETTA IN AVANTI PER ABBASSARE I DENTI
P/N 100357

ETICHETTE MOTORE

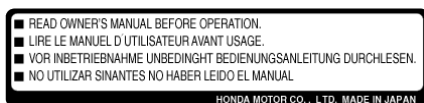

HONDA



COMANDI ACCELERATORE

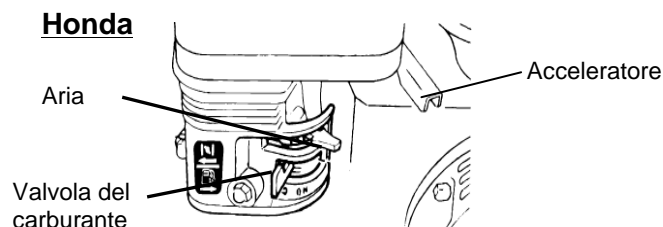

P/N 100381-IT

Briggs

In caso di partenza a freddo, tirare l'aria con l'apposita leva

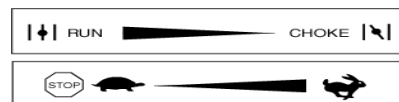

Impostare la leva alla velocità del motore desiderata. Per arrestare il motore, spostare la leva completamente a sinistra

Modulo n. F102115A



MANUALE UTENTE PL25SPH

CHECKLIST IMBALLAGGIO

Il Billy Goat viene spedito dalla fabbrica in un unico cartone con manubrio e i cavi staccati.



LEGGERE tutte le istruzioni di sicurezza prima di assemblare l'unità.
FARE ATTENZIONE quando si toglie l'unità dal cartone.



METTERE L'OLIO NEL MOTORE PRIMA DI AVVIARLO

SACCHETTO BULLONERIA E PACCHETTO OPUSCOLI

Scheda di garanzia P/N- 400972, Manuale utente P/N-100381, Dichiarazione di conformità P/N-381503, Manuale di sicurezza generale e Manuale garanzia Renovation P/N-100295

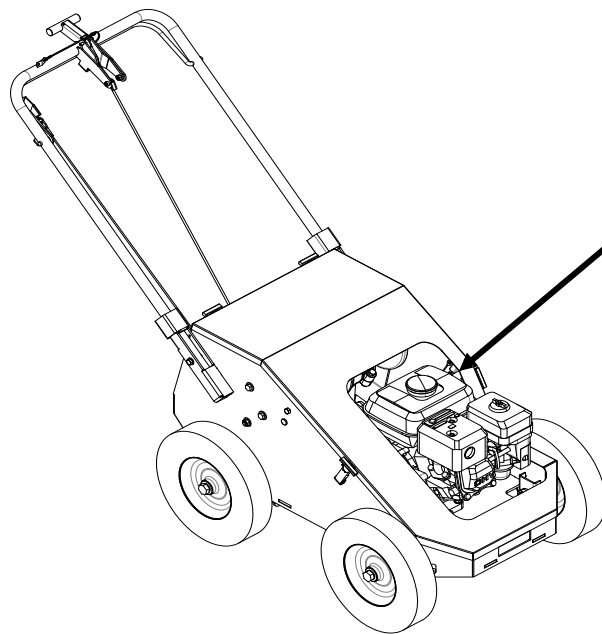

Checklist pezzi incassettati

- Manuale utente 100381
- Manuale del motore in base al modello
- Honda

MONTAGGIO

NOTA: gli elementi in () sono riportati nell'illustrazione pezzi e nell'elenco pezzi alle pagine 10-11.

- FISSARE** il cavo di sollevamento denti (elemento 17) alla leva denti (elemento 38) al centro del manubrio inserendovi il perno (elemento 65) dentro. Poi, fissare il cavo della staffa (elemento 30) alla staffa (elemento 42). Controllare per accertarsi che i cavi funzionino correttamente prima dell'utilizzo e non intralcino.
- CONTROLLARE** il livello dell'olio motore e rabboccare fino al livello corretto. Inoltre, controllare l'olio nel serbatoio del riduttore a ingranaggi e, se necessario, rabboccare. Per il tipo e la quantità di olio da usare, consultare il manuale utente.
- CONNETTERE** il cavo della candela. Impostare l'interruttore stop del motore che si trova sul manubrio superiore sulla posizione **ON**.

MANUBRIO A SCOMPARSA

Questa unità è dotata di un manubrio superiore a scomparsa per facilitarne il rimessaggio.

- Far scorrere gli anelli ad aggancio (elemento 24) verso l'alto su entrambi i lati.
- Ripiegare il manubrio superiore (elemento 48).



FUNZIONAMENTO

AVVIO DEL MOTORE

Per il tipo e la quantità di olio e benzina da usare, consultare le istruzioni del fabbricante. Quando si controllano olio e benzina, il motore deve essere in piano.

INTERRUTTORE DI ACCENSIONE/SPEGNIMENTO (IN/OFF): Impostare l'interruttore On/Off sulla posizione On.

VELOCITÀ DEL MOTORE: Controllata mediante leva sul motore. In condizioni normali, azionare alla velocità di accelerazione minima per realizzare l'attività.

VALVOLA DEL CARBURANTE: Spostare la valvola del carburante sulla posizione "ON". (Honda: posta sotto il filtro dell'aria sul motore).

ARIA: Innestare l'aria quando si avvia il motore a freddo. (Honda: posta sotto il filtro dell'aria sul motore).

ACCELERATORE: Spostare la leva di controllo dell'accelerazione sul motore sulla posizione veloce. Tirare la fune di avviamento per avviare il motore

SE LA MACCHINA NON SI ACCENDE: consultare la sezione Risoluzione dei problemi nel manuale operatore. Consultare anche il manuale del motore.

I motori Honda sono dotati di un sensore di olio insufficiente per impedire danni al motore. Quando tale sensore rileva uno stato di olio insufficiente (cioè, l'unità è in funzione o è ferma su una pendenza ripida) il motore si spegne. Prima di poter riavviare il motore, occorre risolvere lo stato di olio insufficiente. Per ulteriori informazioni, consultare il manuale utente.

FUNZIONAMENTO DI ARIEGGIATURA

NOTA: NON PARCHEGGIARE MAI QUESTA UNITÀ SU ALCUN TIPO DI PENDENZA. Quando si parcheggia l'unità, mantenere sempre i denti nella posizione verso l'alto.

SOLLEVAMENTO/ABBASSAMENTO DEI DENTI: I denti si sollevano o abbassano nel terreno azionando la leva di innesto dei denti posta sul manubrio superiore. La penetrazione dei denti dipende molto dalla preparazione della superficie. Prima di procedere all'arieggiatura, LEGGERE tutta la sezione relativa al funzionamento.

INNESTO DEI DENTI: Con l'arieggiatore nella zona di lavoro, abbassare i denti rilasciando la leva centrale posta sul manubrio. Quando la leva si trova nella posizione in avanti, tirare sulla staffa di innesto dei denti per innestare i denti.

ARIEGGIATURA: spingere la macchina con i denti innestati. **NOTA:** alle basse temperature, innestare i denti nella posizione verso l'alto per due minuti per scaldare il grasso della camma. Per ottenere la penetrazione massima dei denti, applicare una pressione verso il basso sul manubrio.

SVOLTA: Al termine della sessione di arieggiatura, rilasciare la trasmissione e le staffe dei denti e sollevare i denti estraendoli dal terreno. Poi, riposizionare l'unità per un'altra passata e abbassare i denti per iniziare un'ulteriore sessione.

TRASPORTO: Accertarsi di sollevare i denti estraendoli dal terreno (disinnestando la staffa e poi sollevando i denti con la leva centrale) prima di trasportare l'unità fuori dalla zona di lavoro.

*****SUGGERIMENTI*****

FALCIARE

Tagliare l'erba alla normale altezza.

ACQUA

Per ottenere le prestazioni ottimali e la massima penetrazione dei denti, occorre annaffiare a fondo il terreno il giorno prima dell'arieggiatura.

ISPEZIONARE

Prima di iniziare il lavoro, controllare l'erba. Prima di iniziare, rimuovere tutte le pietre, cavi, stringhe o altri oggetti che possono rappresentare un pericolo durante il lavoro.

INDIVIDUARE

Contrassegnare tutti gli oggetti fissi da evitare durante il lavoro, quali testine di irroratori, valvole idriche, cavi sotterrati o ancoraggi per stendibiancheria ecc.

PENDENZE

Non utilizzare l'arieggiatore su pendenze ripide (superiori a 15°). Usare estrema cautela quando lo si usa su una superficie in pendenza. Per aree con minore pendenza, usare l'unità attraversando in alto e in basso secondo un angolo a 45 gradi sulla pendenza invece che procedere dritti. Un utilizzo prolungato su pendenze ripide può danneggiare il motore. **NOTA:** I motori Honda sono dotati di un sensore di olio insufficiente per impedire danni al motore. Quando tale sensore rileva uno stato di olio insufficiente (cioè, l'unità è in funzione o è ferma su una pendenza ripida) il motore si spegne. Prima di poter riavviare il motore, occorre risolvere lo stato di olio insufficiente. Per ulteriori informazioni, consultare il manuale utente.



MANUTENZIONE

NOTA: gli elementi in () sono riportati nell'elenco illustrato dei pezzi alle pagine 10-11.

MANUTENZIONE PERIODICA

La manutenzione periodica deve essere eseguita in base al seguente calendario:

Attività di manutenzione	Ogni utilizzo (giornalmente)	Ogni 10 ore	Ogni 50 ore	Ogni 100 ore
Controllare che non vi siano elementi allentati, consumati o danneggiati		●		
Controllare l'olio motore	●			
Ispezionare la cinghia per rilevare eventuali segni di usura			●	
Motore (v. il manuale del motore)				
Ingrassare i cuscinetti della camma (si consiglia di usare Almagard n. 3752)		●		
Pulire a fondo tutti gli sfridi dall'unità e dai denti	●			
Sostituire le boccole dei denti				●
Ingrassare i cuscinetti dell'albero e i cuscinetti delle ruote				●

QUANDO SI CONTROLLA O SI RABBOCCA L'OLIO, IL MOTORE DEVE ESSERE IN PIANO

SOSTITUZIONE SINGOLI DENTI

1. Aspettare che il motore si raffreddi e scollegare la candela.
2. Allentare il controdado (elemento 12), poi svitare il dente (elemento 13).
3. Sostituire il dente accertandosi di usare la massima quantità di filetti sul dente.

NOTA: i denti sono un elemento soggetto a normale usura e devono essere ispezionati regolarmente per verificare eventuali segni di usura o danni.

REGOLAZIONE DELLA TENSIONE DELLA CINGHIA

1. Allentare i bulloni di montaggio per il motore e poi farlo scorrere per applicare o allentare la tensione sulla cinghia.

SOSTITUZIONE DELLA CINGHIA DI TRASMISSIONE

1. Scollegare la candela.
2. Rimuovere le staffe del tensionatore inferiore e superiore (elementi 59 e 60) su entrambi i lati della puleggia (elemento 3).
3. Far passare la cinghia (elemento 4) fuori dalla puleggia del motore.
4. Fissare un meccanismo di sollevamento all'albero a camme (elemento 44), poi rimuovere i quattro bulloni, le rondelle e i dadi (elementi 52, 10 e 11), quindi fissare il cuscinetto (elemento 9) dell'albero a camme al telaio.
5. Sollevare l'albero a camme fuori dal telaio e rimuovere la vecchia cinghia.
6. Per sostituire la cinghia, far semplicemente scorrere la cinghia nuova sulla puleggia quando l'albero a camme è sollevato, quindi procedere come indicato ai punti precedenti, ma nell'ordine inverso, per installarla.

NOTA: una cinghia usurata non consentirà la regolazione corretta e deve essere sostituita.



Risoluzione dei problemi

Problema	Possibile causa	Soluzione
Il motore non si avvia	Interruttore stop spento. Acceleratore in posizione spento. Motore non in posizione di aria tirata. Benzina esaurita. Benzina di cattiva qualità o vecchia. Cavo della candela scollegato. Filtro dell'aria sporco. Livello dell'olio motore eccessivamente basso (solo Honda).	Controllare gli interruttori di stop, l'acceleratore, la posizione dell'aria e la benzina. Collegare il cavo della candela. Pulire o sostituire il filtro. O contattare un addetto del personale dell'assistenza qualificato. Controllare e rabboccare l'olio motore.
Vibrazione anomala	Denti danneggiati o mancanti. Viti di bloccaggio del manubrio allentate. Bulloni del motore allentati.	Interrompere immediatamente il lavoro. Sostituire gli eventuali denti danneggiati o mancanti. Serrare tutti i bulloni allentati.
Il motore va in stallo o fa fatica durante l'arieggiatura	Funzionamento su pendenze eccessivamente ripide. Olio insufficiente nel motore.	Lavorare a 45 gradi sulla pendenza spostandosi verso l'alto e il basso invece che in trasversale. Controllare e rabboccare l'olio motore.
Il motore è bloccato, non si ferma	Detriti attaccati al rullo o alle pulegge. Problema al motore.	Tirare il cavo della candela e rimuovere i residui. Per problemi relativi al motore, contattare l'assistenza del rivenditore del motore.
L'unità non si sposta con la frizione innestata.	Cinghia di trasmissione fuori regolazione. Cinghia di trasmissione usurata. Pulegge lasche o danneggiate. Cavo della frizione danneggiato o rotto.	Consultare Manutenzione a pag. 10 di questo manuale. Contattare un rivenditore dell'assistenza qualificato.

INFORMAZIONI SULLA GARANZIA

Durante gli interventi di assistenza del motore, consultare il manuale utente specifico del motore del fabbricante. La garanzia del motore è coperta dal fabbricante del motore specifico. Se il motore necessita di riparazioni coperte da garanzia o di altre riparazioni, contattare il rivenditore del motore locale. Quando si contatta un rivenditore per l'assistenza, tenere a portata di mano il numero di modello del motore come riferimento (vedere la tabella a pagina 3). Se non si riesce a reperire un rivenditore per l'assistenza nella propria zona, è possibile contattare l'assistenza nazionale del fabbricante.

Contatti:

American Honda: 800-426-7701

Briggs and Stratton: 414-479-8008

PROCEDURA PER LA RICHIESTA DELLA GARANZIA

In caso di guasto di una macchina BILLY GOAT® dovuto a difetti del materiale e/o lavorazione, il proprietario deve inoltrare una richiesta di garanzia come segue:

- Portare la macchina presso il rivenditore dal quale è stata acquistata o un rivenditore BILLY GOAT autorizzato all'assistenza.
- Il proprietario deve presentare la metà restante della scheda di registrazione della garanzia o, in mancanza di essa, la fattura o la ricevuta.
- La richiesta di garanzia sarà compilata dal rivenditore BILLY GOAT autorizzato e presentata al relativo distributore BILLY GOAT competente di zona, all'attenzione del: Responsabile assistenza. Le eventuali parti sostituite in garanzia devono essere etichettate e conservate per 90 giorni. Il numero di modello e il numero di serie dell'unità devono comparire nella Richiesta di garanzia.
- Il responsabile dell'assistenza del distributore dovrà firmare la richiesta e presentarla a BILLY GOAT perché la esamini.
- Il reparto di assistenza tecnica di BILLY GOAT esaminerà la richiesta e potrebbe richiedere la restituzione di eventuali parti da esaminare. BILLY GOAT comunicherà le conclusioni al responsabile dell'assistenza del distributore dal quale è stata ricevuta la richiesta.
- La decisione presa dal reparto di assistenza tecnica di BILLY GOAT di approvare o rifiutare una richiesta di garanzia è finale e vincolante.

Per la registrazione del prodotto online, andare al sito www.billygoat.com



PL1800/H PARTS DRAWING

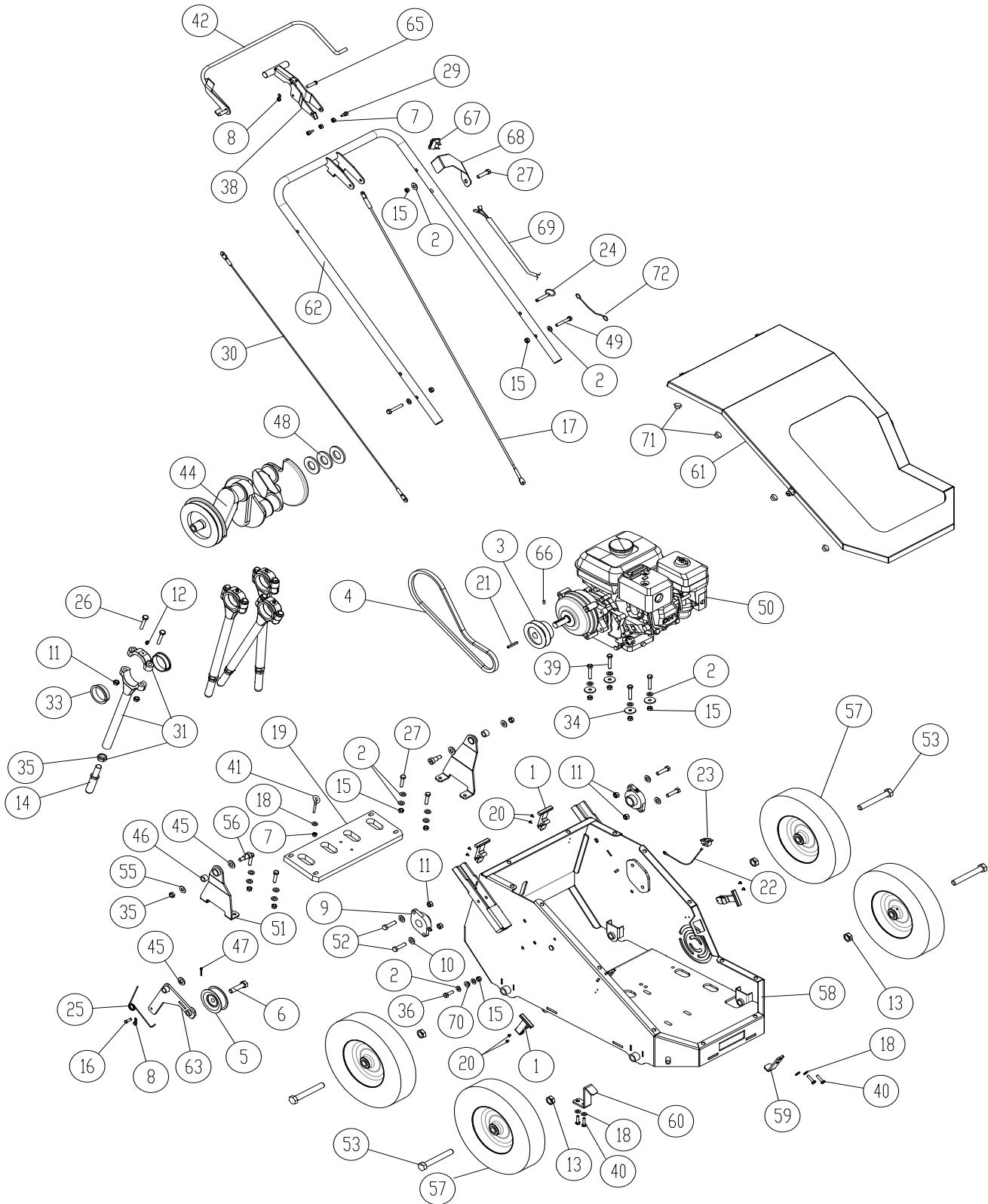



PL1800/H PARTS LIST

ITEM #	PART #	DESCRIPTION	PL1800H QTY	PL1800V QTY	ITEM #	PART #	DESCRIPTION	PL1800H QTY	PL1800V QTY
1	381003-01	RUBBER LATCH KIT	4	4	51	381632	RETRACTOR PLATE ARM	2	2
2	8171003	FLAT WASHER 5/16"	17	17	52	8041052	SCREWCAP 3/8"-16 X 1 1/2" HCS ZP	4	4
3	381018	ENGINE PULLEY 3.5"	1	1	53	8041151	SCREWCAP 5/8"-11 X 4 1/2" HCS ZP	4	4
4	381019	COGGED V-BELT B 35"	1	1	55	381757	WASHER 5/16" USS THRU-HARDENED ZINC YELLOW	2	2
5	350114	IDLER PULLEY 2.75" DIA	1	1	56	381758	SHOULDER BOLT 1/2" X 5/8"	2	2
6	8041052	SCREWCAP 3/8" - 16 x 1 1/2" GR 5 ZP	1	1	57	381768	WHEEL 12" SEMI-PNEUMATIC W/ 5/8" BEARING HUB	4	4
7	8160001	NYLOCK NUT 1/4"- 20 UNC	3	3	58	381769	400 SERIES FRAME	1	1
8	371275	1/4" RUE RING	2	2	59	381769-09	UPPER BELT TENSIONER BRACKET	1	1
9	381042	CARTRIDGE BEARING 1" DIA	2	2	60	381769-10	LOWER BELT TENSIONER BRACKET	1	1
10	8171004	3/8" FLAT WASHER	4	4	61	381770-WA	COVER WA PL18	1	1
11	8160003	NUTLOCK 3/8-16	19	19	62	381543	HANDLE WA PL18 12 GA	1	1
12	610363	ZERK FITTING GREASE	4	4	63	381772	CLUTCH ARM	1	1
13	381110	NUT JAM 5/8"-11 2 WAY LOCKNUT ZP	4	4	64	381777	PL1800 DECAL KIT	1	1
14	381057	TINE 5/8" DIA	4	4	65	381345	PIN CLEVIS 1/4" X 1 1/8" ZP	1	1
15	8160002	NUTLOCK 5/16"-18	13	13	66	8084106	SCREW SET 5/16"-18 X 5/16" TORQUE TO 22-24 FT-LBS.	1	1
16	381077	CLEVIS PIN 1/4" X 3/4"	1	1	67	500281	SWITCH LKG RKR	1	1
17	381089	RETRACTOR PLATE CABLE	1	1	68	430141	BRACKET MOUNT SWITCH	1	1
18	8171002	WASHER 1/4" FLAT	5	5	69	360316	HARNESS WIRE 60"	1	1
19	381097	400 SERIES RETRACTOR PLATE	1	1	70	350346	NUT 5/16" - 18 SER HEX WSHR FLNG ZP	1	1
20	381115	STAINLESS RIVET 1/8" X 1/4"	8	8	71	380224	RUBBER BUMPER PUSH IN	14	14
21	9201080	KEY 3/15" SQ X 1 1/4	1	1	72	371283	LANYARD 12" COATED	2	2
22	380227	WIRE HARNESS PL HOOD SWITCH	1	1					
23	840058	SWITCH INTERLOCK	1	1					
24	381545	PIN DETENT 5/16" X 1 5/8" LONG	2	2					
25	381138	CLUTCH TORSION SPRING	1	1					
26	8048249	SHCS 3/8"-16 X 2" BLK OX	8	8					
27	8041030	SCREWCAP 5/16"-18 X 1 1/2"	5	5					
29	381158	SOCKET HEAD SHOULDER BOLT 5/16" X 1/4"	2	2					
30	380221	CLUTCH CABLE 39"	1	1					
31	380214	KIT KEYED TINE ROD AND CAP	4	4					
33	380213	JOURNAL BEARING 2"	8	8					
34	8172020	FENDER WASHER 5/16"	4	4					
35	8143007	NUT JAM 5/8"-11 ZP	4	4					
36	8041028	SCREWCAP 5/16"-18 X 1" HCS ZP	1	1					
37	381198	RETRACTOR PLATE LATCH	1	1					
38	381201	RETRACTOR HANDLE	1	1					
39	8041031	SCREWCAP 5/16"-18 X 1 3/4" HCS ZP	4	4					
40	8041004	SCREWCAP 1/4"-20 X 3/4" GR 5 HCS ZP	4	4					
41	381272	EYEBOLT 1/4" - 20	1	1					
42	381288	400 SERIES CLUTCH LEVER	1	1					
44	381296	4 TINE CRANK	1	1					
45	8171006	WASHER 1/2" FLAT	3	3					
46	381512	BUSHING 1/2" ID X 3/4" OD X 1/2"	2	2					
47	8197031	COTTER PIN 1/8" X 1"	1	1					
48	362205	MACHINERY BUSHING 1" X 1 1/2" X 14 GA	3	3					
49	8041032	SCREWCAP 5/16"-18 X 2" HCS ZP	2	2					
50	360278	HONDA ENGINE GX120 W/GEARBOX	1	-					
	380229	BRIGGS VANGUARD ENGINE W/GEARBOX	-	1					



MANUALE UTENTE PL25SPH



en	English	fi	Suomi	lv	Latviešu	ru	Русский
bg	Български език	fr	Français	nl	Nederlands	sl	Slovenščina
cs	Čeština	el	Ελληνικά	no	Norsk	sk	Slovák
da	Dansk	hr	Hrvatski	pl	Polski	sv	Svenska
de	Deutsch	hu	Magyar	pt	Português	tr	Türkçe
es	Español	it	Italiano	ro	Română		
et	eesti keel	lt	Lietuvių				

en	EC Declaration of Conformity	el	Δήλωση συμμόρφωσης EK	pl	Deklaracja zgodności UE
bg	Декларация за съответствие с европейските стандарти	hu	EU Megfelelőségi nyilatkozat	pt	Declaração de Conformidade à CE
cs	ES Prohlášení o shodě	hr	EC Deklaracija o sukladnosti	ro	Declarație de conformitate C.E.
da	EC Overensstemmelseserklæring	it	Dichiarazione di conformità CE	ru	Заявление о соответствии стандартам и нормам EC
de	EG-Konformitätserklärung	lt	EB atitikties deklaracija	sl	ES izjava o skladnosti
es	Declaración de Conformidad de la CE	lv	EK Atbilstības deklarācija	sk	Vyhlasenie o zhode
et	Eü vastavustunnistus	nl	E.G. Conformiteitsverklaring	sv	EG-försäkran om överensstämmelse
fi	EC-vaatimustenmukaisuusvakuutus	no	CE konformitetserklæring	tr	EC Uygunluk Deklarasyonu
fr	Déclaration de conformité CE				

en	Category Aerator	el	Κατηγορία αεριστής	pl	Kategoria aerator
bg	Категория аератор	hu	Kategória Áram	pt	Categoria aerador
cs	Kategorie perlátor	hr	Kategorija aerator	ro	Categorie aerator
da	Kategori belüfter	it	Categoria aeratore	ru	Категория аэратор
de	Kategorie Belüfter	lt	Kategorija aeratoriūs	sl	Kategorija aerator
es	Categoría aireador	lv	Kategorija aerators	sk	Kategória perlátor
et	Kategooria õhusti	nl	Categorie beluchter	sv	Kategori luftare
fi	Kategoria ilmastin	no	Kategori aerator	tr	Kategori havalandırıcı
fr	Catégorie aérateur				

en This is to certify that the products listed in this document meet the requirements of the European Community Law, and can carry the CE mark. These models comply with the following Directives and related Standards.

bg Декларацията се издава в удостоверение на това, че изброените продукти съответстват на стандартите на правните норми на Европейския съюз и могат да носят знака CE. Моделите изпълняват директивите и техните стандарти, както следва.

cs Tímto stvrzujeme, že výrobky uvedené v tomto dokladu splňují požadavky zákonů Evropského společenství a mohou být označeny značkou CE. Tyto modely splňují následující směrnice a související normy.

da Det bekræftes hermed, at de produkter, der er nævnt i dette dokument, opfylder bestemmelserne i EU-lovgivningen og kan bære CE-mærkatet. Disse modeller er i overensstemmelse med følgende direktiver og relaterede standarder:

de Hiermit wird bescheinigt, dass die in diesem Dokument aufgeführten Produkte mit den gesetzlichen Bestimmungen der Europäischen Gemeinschaft übereinstimmen und das CE- Zeichen tragen können. Diese Modelle erfüllen die folgenden Richtlinien sowie weitere anzuwendende Normen.

es La presente certifica que los productos enumerados en este documento cumplen con los requerimientos de la Legislación de la Comunidad Europea, y que pueden portar la marca CE. Estos modelos cumplen con las siguientes Directrices y Estándares relacionados:

et Kinnitame, et eespool nimetatud tooted vastavad Euroopa Ühenduse seadusandluse nõuetele ja kannavad CE-märgistust. Eespool nimetatud mudelid vastavad järgmistele direktiividele ja seotud standardidele:

fi Vakuutamme, että tässä asiakirjassa luetellut tuotteet täyttävät Euroopan Unionin lainsäädännön asettamat vaatimukset ja voi saada CE-merkinnän. Nämä mallit täyttävät seuraavien direktiivien ja niitä koskevien standardien vaatimukset:

fr Nous déclarons par la présente que les produits mentionnés dans le document sont conformes à la législation de la Communauté européenne et peuvent porter le marquage CE. Ces modèles sont conformes aux directives suivantes et aux normes connexes :

el Με την παρούσα δήλωση πιστοποιείται ότι τα προϊόντα που αναφέρονται στην παρούσα πληρούν τις απαιτήσεις της Ευρωπαϊκής Κοινωνικής Νομοθεσίας και μπορούν να φέρουν τη σήμανση CE. Τα μοντέλα αυτά συμμορφώνονται με τις ακόλουθες Οδηγίες και τα σχετικά Πρότυπα.

hu Ez annak tanúsítására szolgál, hogy a dokumentumban felsorolt termékek megfelelnek az Európai közösségi jog követelményeinek és viselheti a CE jelzést. Ezek a modellek eleget tesznek a következő irányelveknek és vonatkozó szabványoknak.

hr Ovo je potvrda da proizvodi koji su navedeni u ovom dokumentu odgovaraju zakonima europske zajednice i da nose CE oznaku. Ovi modeli zadovoljavaju sljedeće direktive i odgovarajuće standarde.

it Si certifica che i prodotti elencati nel presente documento soddisfanno i requisiti della legislazione della Comunità Europea e possono recare il marchio CE. Questi modelli sono conformi alle seguenti norme e direttive:

lt Šiuo patvirtiname kad šiame dokumente paminėti produktai atitinka Europos Bendrijos įstatymų reikalavimus ir jie gali būti pažymėti CE ženklu. Šie modeliai atitinka sekančias direktyvas ir standartus.

lv Ar šo tiek apstiprināts, ka šajā dokumentā uzskaitītie izstrādājumi atbilst Eiropas Kopienas Likuma prasībām un var tikt marķēti ar emblēmu CE. Šie modeļi atbilst sekojošajām Direktīvām un attiecīgajām Normām.

nl Hiermee wordt gecertificeerd dat de producten die in deze lijst staan opgesomd, voldoen aan de wettelijke voorschriften van de Europese Gemeenschap en mogen worden voorzien van de CE markering. Deze modellen voldoen aan de volgende richtlijnen en bijbehorende normen:

no Dette sertifiserer at produktene som er nevnt i dette dokumentet oppfyller kravene som stilles av EU, og at de dermed kan CE-merkes. Disse modellene tilfredsstiller følgende direktiver og relaterte standarder:

pl Niniejszym zaświadcza się, że produkty wymienione w niniejszym dokumencie spełniają wymogi Prawa Wspólnoty Europejskiej i mogą nosić oznakowanie CE. Modele te spełniają wymogi następujących dyrektyw i powiązanych norm.

pt O presente documento certifica que os produtos listados neste documento atendem aos requisitos das Leis da Comunidade Europeia e podem levar a marca CE. Esses modelos estão de acordo com as seguintes diretivas e padrões relacionados.

ro Prin prezenta se atestă faptul că produsele menționate în acest document îndeplinesc cerințele de Drept Comunitar European și pot purta sigla C.E. Aceste modele sunt în conformitate cu următoarele directive și standarde asociate.

ru Настоящим удостоверяется, что перечисленные в этом документе изделия соответствуют требованиям законов Европейского Союза и могут быть обозначены знаком CE. Эти модели отвечают требованиям следующих директив и соответствующих стандартов.

sl To služi kot potrditve, da izdelki, ki so navedeni v tem dokumentu, ustrezajo zahtevam zakonodaje Evropske skupnosti in so lahko opremljeni z oznako CE. Ti modeli so v skladu z naslednjimi direktivami in povezanimi standardi.

sk Týmto vyhlasujeme, že výrobky uvedené v tomto dokumente, splňajú požiadavky zákonov ES a môžu byť označené značkou CE. Tieto modely vyhovujú nasledujúcim smerniciam príslušným normám.

sv Härmed försäkras att produkterna som finns listade i detta dokument uppfyller kraven i Europeiska gemenskapens lagstiftning och kan förses med CE-märket. Modellerna uppfyller följande direktiv och tillhörande normer.

tr Bu belgede belirtilen ürünlerin Avrupa Birliği Yasası gereksinimlerini karşılayarak CE işareti taşıyabilmelerini onaylamak içindir. Bu modeller aşağıdaki Direktif ve ilgili Standartlarla uyumludur



MANUALE UTENTE PL25SPH

en Directive: 2006/42/EC	hu Irányelv: 2006/42/EC	pt Diretiva: 2006/42/EC
bg Директива: 2006/42/EC	el Οδηγία: 2006/42/EC	ru Директива: 2006/42/EC
cs Směrnice č. 2006/42/EC	hr Direktiva: 2006/42/EC	ro Directiva: 2006/42/EC
da Direktiv: 2006/42/EF	it Direttiva: 2006/42/EF	sl Direktiva: 2006/42/EF
de Richtlinie: 2006/42/EG	lt Direktyva: 2006/42/EG	sk Smernica: 2006/42/EG
es Directriz: 2006/42/EC	lv Direktīva: 2006/42/EC	sv Direktiv: 2006/42/EC
et Direktiiviga: 2006/42/EÜ	nl Richtlijn: 2006/42/EÜ	tr Direktif: 2006/42/EÜ
fi Direktiivi: 2006/42/EC	no Direktiv: 2006/42/EC	
fr Directives : 2006/42/CE	pl Dyrektywy: 2006/42/CE	

en Model	Guaranteed Sound Power Level	Measured Sound Power Level	Sound Pressure Level at Operator's Ear (1)	Engine Net Power	Hand/Arm Vibration (2)	Mass
bg Модел	Гарантирано ниво на звука	Измерено ниво на звука	Налягане на звука, измерено на нивото на ухото на оператора (1)	Мощност на двигателя	Вибрация на дланта и на ръката (2)	Маса
cs Model	Garantovaná hladina akustického výkonu	Změřená hladina akustického výkonu	Hladina akustického tlaku naměřená u ucha obsluhující osoby (1)	Užitečný výkon motoru	Vibrace rukou/paří (2)	Váha
da Model	Garanteret støjniveau	Målt støjniveau	Lydtryksniveau ved brugerens øre (1)	Maskine Netto kraft	Vibration af hånd/arm (2)	Vægt
de Modell	Garantierter Schalleistungspegel	Gemessener Schalleistungspegel	Schalldruckpegel am Ohr der Bedienungsperson (1)	Motornettleistung	Vibrationen an Hand/Arm (2)	Masse
es Modelo	Nivel garantizado de potencia acústica	Nivel medido de potencia acústica	Nivel de presión acústica en el oído del operador (1)	Potencia neta del motor	Vibración mano / brazo (2)	Masa
et Mudel	Garanteeritud helivõimsuse tase	Mõõdetud helivõimsuse tase	Helirõhu tase kasutaja kõrvna juures (1)	Masin puhas tööväg	Võkumine käsi / käsivars (2)	Massi
fi Malli	Taattu äänitehotaso	Mitattu äänitehotaso	Äänenpaine taso käyttäjän korvan tasolla (1)	Moottorin nettoteho	Käden/käsivarren värinä (2)	Paino
fr Modèle	Niveau de bruit garanti	Niveau de bruit mesuré	Niveau sonore au niveau de l'oreille de l'opérateur (1)	Puissance nette du moteur	Vibrations au niveau de la main/du bras (2)	Masse
el Μοντέλο	Εγγυημένη στάθμη ηχητικής ισχύος	Μετρηθείσα στάθμη ηχητικής ισχύος	Στάθμη ηχητικής πίεσης στο αυτί του χειριστή (1)	Καθαρή ισχύς κινητήρα	Χειροβραχιονική δόνηση (2)	Μάζα
hu Model	Garantált hangteljesítmény szint	Mért hangteljesítmény szint	Hangnyomás szint a gépközéző fülénél (1)	Motor hasznos teljesítménye	Kéz/kar vibráció (2)	Tömeg
hr Model	Zajamčena razina snage zvuka	Izmerjena razina snage zvuka	Razina zvučnog tlaka na uhu rukovatelja (1)	Neto snaga motora	Vibracije šake/ruke (2)	Masa
it Modello	Livello acustico garantito	Livello acustico misurato	Livello di pressione acustica all'orecchio dell'operatore (1)	Potenza netta motore	Vibrazioni a mani/braccia (2)	Massa
lt Modelis	Garantuotas triukšmo lygis	Pamatuotas triukšmo lygis	Garso spaudimo lygis įrangos naudotojui (1)	Variklio bendras galingumas	Rankenos vibracija (2)	Masė
lv Modelis	Garantētais skaņas jaudas līmenis	Izmērtais skaņas jaudas līmenis	Skaņas spiediena līmenis pie operatora auss (1)	Dzinēja neto jauda	Rokas/pleca vibrācija (2)	Masa
nl Model	Gegarandeerd geluidsrukniveau	Gemeten geluidsrukniveau	Geluidsrukniveau bij het oor van de gebruiker (1)	Netto motorvermogen	Trilling van hand/arm (2)	Mass
no Modell	Garantert lydstyrkenivå	Målt lydstyrkenivå	Lydtrykk-nivå ved operatørens øre (1)	Motorens netto krefter	Hånd/arm-vibrasjon (2)	Masse
pl Model	Gwarantowany poziom mocy akustycznej	Zmierzony poziom mocy akustycznej	Poziom ciśnienia akustycznego w uchu operatora (1)	Moc netto silnika	Drżania ręki/ramienia (2)	Masa
pt Modelo	Nível de potência de som garantido	Nível de potência de som medido	Níveis de pressão do som no ouvido do operador (1)	Potência útil do motor	Vibração na mão/braço (2)	Massa
ro Model	Nivel de zgomot garantat	Nivel de zgomot măsurat	Nivel de presiune acustică la urechea operatorului (1)	Putere netă a motor	Vibrație mână/braț (2)	Masă
ru Модель	Гарантированный уровень звуковой мощности	Измеренный уровень звуковой мощности	Уровень звукового давления на месте оператора (1)	Полезная мощность двигателя	Интенсивность вибрации на ладонях/руках (2)	Вес
sl Model	Zajamčena raven zvočne moči	Izmerjena raven zvočne moči	Raven zvočnega tlaka pri užesu uporabnika (1)	Izhodna moč motorja	Tresljaji na rokah (2)	Masa
sk Model	Zaručená hladina akustického výkonu	Nameraná hladina akustického výkonu	Hladina akustického tlaku pôsobiaceho na ucho obsluhy (1)	čisty výkon motora	Ruka/Rameno Vibrácia (2)	Masa
sv Modell	Garanterad ljudeffektivnivå	Uppmätt ljudeffektivnivå	Ljudtrycksnivå vid operatörens öra (1)	Motoreffekt netto	Hand-/ armvibrationer (2)	Massa
tr Model	Garantili Ses Gücü Seviyesi	Ölçülen Ses Gücü Seviyesi	Operatörün Kulaklarındaki Ses Basınç Seviyesi (1)	Makine Net Gücü	El/Kol Titreşimi (2)	Ağırlık
PL1800V	103 dB(A)	102 dB(A)	82 dB(A)	4.01kW	6.28 m/s ²	111 kg
PL1800H	103 dB(A)	102 dB(A)	82 dB(A)	2.6 kW	6.28 m/s ²	109 kg
PL2500H	103 dB(A)	102 dB(A)	82 dB(A)	3.6kW	1.9 m/s ²	128.8 kg
PL2500SPH	107 dB(A)	106 dB(A)	86 dB(A)	4.1kW	2.97 m/s ²	163.3 kg



MANUALE UTENTE PL25SPH

- (1) ISO 5395-1:2013 F.7 (EN 4871:1996)
(2) ISO 5395-1:2013 G.8 (EN 12096:1997, D.1)

en Manufacturing Place / Keeper of Documentation bg Място на производство / Архивар cs Místo výroby / Držitel dokumentace da Fremstillingssted / Indehaver af dokumentationen de Herstellungsort / Verantwortlicher für die Dokumentation es Lugar de manufactura / Guardián de documentación et Valmistamiskoht / Dokumentatsiooni hoidja fi Valmistuspaikka / Asiakirjojen haltija fr Lieu de fabrication / Personne chargée de conserver la documentation	el Τόπος κατασκευής / Υπεύθυνος τήρησης αρχείων τεκμηρίωσης hu Gyártás helye / A dokumentáció őrzője hr Mjesto proizvodnje / Čuvar dokumentacije it Sede di produzione / Archiviatore di documentazione lt Pagaminimo vieta / Dokumentacijos turėtojas lv Ražošanas vieta / Dokumentācijas glabātājs nl Productieplaats / Documentatiebeheerder no Produksjonssted / Dokumentasjonsholder	pl Miejsce produkcji / Osoba odpowiedzialna za przechowywanie dokumentów pt Local de Fabrico / Responsável pela Documentação ro Loc de fabricație / Păstrător documentație ru Место производства / Владелец документации sl Kraj izdelave / Hranitelj dokumentacije sk Miesto výroby / Dokumentácia majiteľa sv Tillverkningsplats / Dokumentförvaring tr Üretim Yeri / Doküman Sorumlusu
--	--	--

1803 S.W. Jefferson
Lees Summit, MO 64063-
0308 USA

Jeroen Engelen
Schepersweg 4a 6049CV
Herten, NL

Ted Melin
Engineering Manager

Part No. 381503
Revision: F102115A

10/05/2015